

VIVALDI

QUICK START FREELIGHT



TENSIONE DI ALIMENTAZIONE	12 – 24 VDC
CORRENTE MAX	1 A
AMPLIFICATORE	Digitale classe D, stereo
IMPEDENZA MIN	4Ω + 4Ω
POTENZA MAX USCITE (@4Ω)	25W + 25W
CAPACITA' MAX PENDRIVE USB	16 GB
FILE SYSTEM PENDRIVE USB	FAT16 o FAT32
FORMATI SUPPORTATI	MP3, WMA, AAC
IMPEDENZA INGRESSI AUX	10KΩ
SENSIBILITA' INGRESSI AUX	1 Vrms
BLUETOOTH	5.0
PORTATA BLUETOOTH (IN CAMPO APERTO)	8mt
RS485	VIVANET
DIMENSIONI (inclusi morsetti)	67X44X52
PESO (inclusi morsetti)	90 g.

COLLEGAMENTO FREELIGHT CON 4 DIFFUSORI

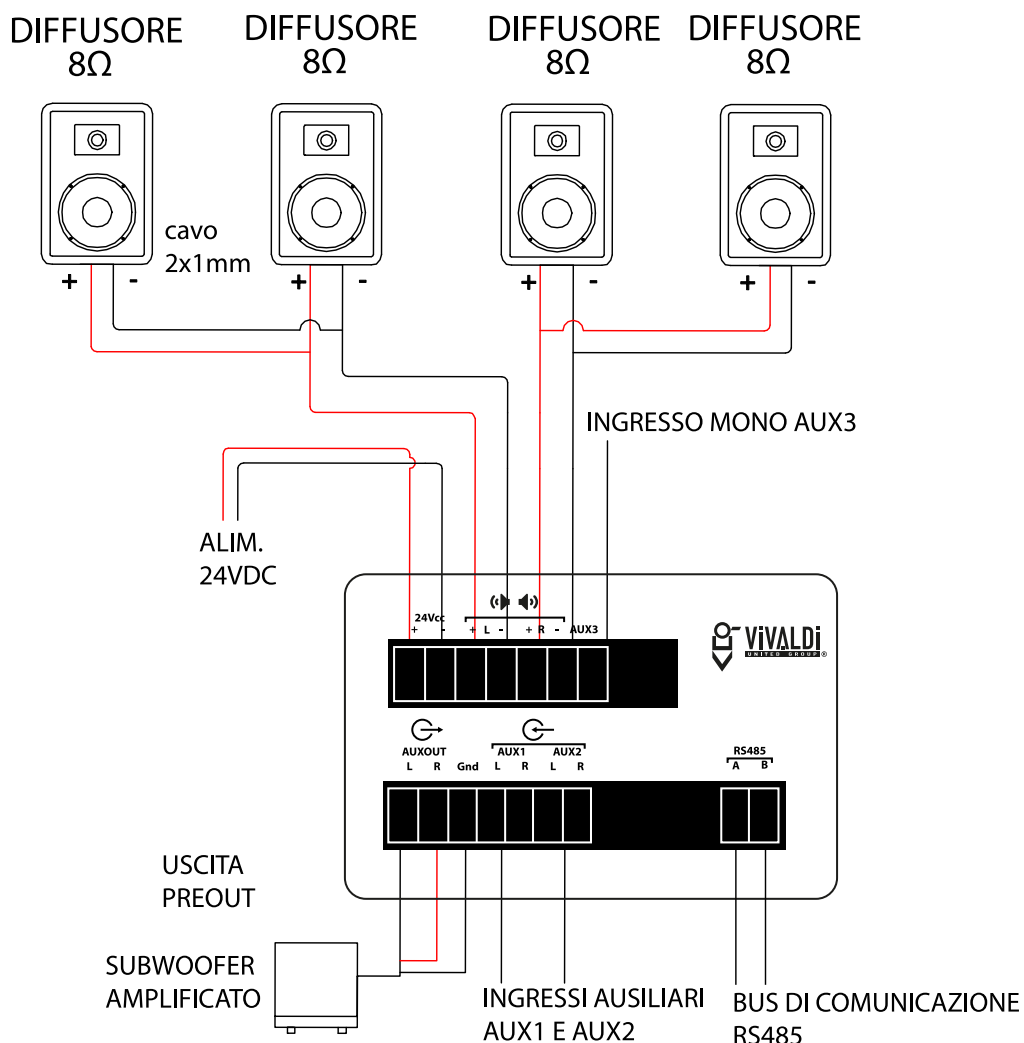

PRIMO AVVIO

IL DISPOSITIVO SI AVVIA NELLA SCHERMATA DI STANDBY DOVE VIENE VISUALIZZATA L'ORA E LA DATA.

PER ACCENDERE E SUCCESSIVAMENTE SPEGNERE il prodotto mantenere premuto il tasto enter per 2 secondi.

PER SCEGLIERE UNA SORGENTE MUSICALE:

- 1) Mantenere premuto il tasto MENU per 2 secondi
- 2) Con i tasti << >> selezionare SOURCE MENU
- 3) Premere ENTER
- 4) Scegliere la sorgente desiderata con i tasti << >>
- 5) Premere di nuovo il tasto ENTER per confermare.

PER LA REGOLAZIONE DEL VOLUME UTILIZZARE I TASTI + E - MUTE PREMERE RAPIDAMENTE IL TASTO ENTER.

PER EFFETTUARE L'ABBINAMENTO DI UN DISPOSITIVO BLUETOOTH:

- 1) Mantenere premuto il tasto MENU per 2 secondi
- 2) Con i tasti << >> selezionare SOURCE MENU e premere ENTER
- 3) Selezionare la sorgente BLUETOOTH con i tasti << >> e premere ENTER
- 4) Premere il tasto MENU brevemente per entrare nella PAIRING MODE
- 5) Associare il proprio dispositivo al FREELIGHT e premere ENTER per confermare quando richiesto.

COLLEGAMENTO FREELIGHT CON KEYSOL

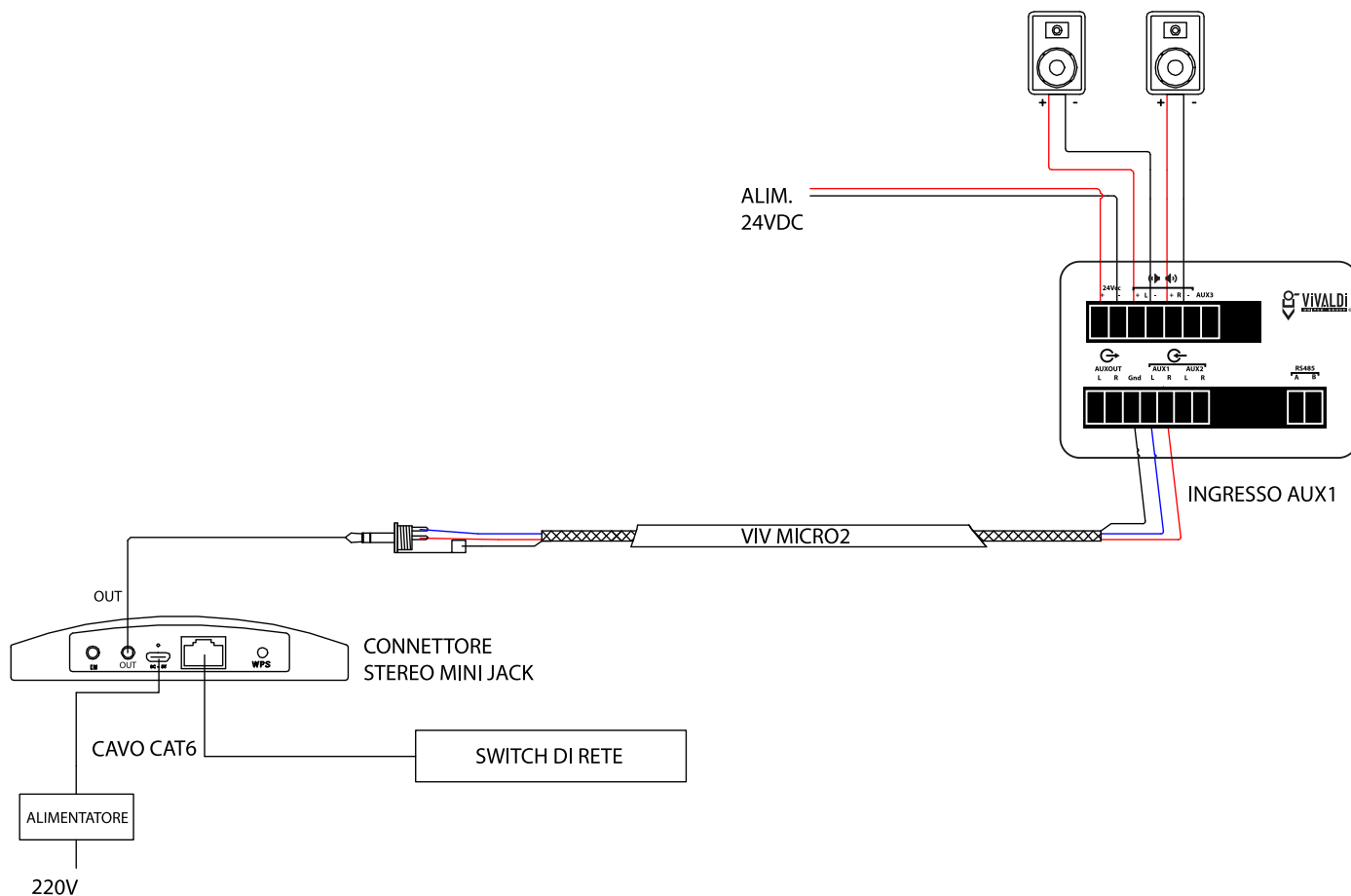

GARANZIA ITALIA

ITALIA: il documento che certifica la garanzia è la fattura di vendita. La validità della garanzia di un prodotto sarà accertata esclusivamente dal CENTRO ASSISTENZA VIVALDI. Il periodo di garanzia avrà la durata di 12 mesi, dalla data di consegna merce. I prodotti e l'imballo al momento della riconsegna non dovranno risultare manomessi. La VIVALDI SRL si impegnerà alla sostituzione o riparazione delle parti componenti la fornitura, che risultassero difettose, sempre che ciò non dipenda da imperizia o negligenza, manomissioni, da casi fortuiti o di forza maggiore. I lavori inerenti alle riparazioni o sostituzioni in garanzia saranno eseguiti dal VIVALDI CUSTOMER SERVICE (0421.307825 int. 4) in fabbrica, oppure sul posto senza che ciò comporti nessuna responsabilità a carico della Vivaldi srl per danni diretti o indiretti subiti dal cliente a causa di ciò. Laddove ragioni di esercizio imponessero di riparare le apparecchiature sul posto, restano a carico del cliente le spese di trasferimento e di permanenza fuori sede del personale tecnico, che verranno addebitate con regolare fattura. In caso di inosservanza di una o più norme sopra elencate la garanzia decade. Note: le richieste di autorizzazione al reso per riparazione devono essere inviate tramite compilazione del seguente form <https://vivaldigroup.it/it/rma>.

Il CUSTOMER SERVICE (tecnico@vialdigroup.it o 0421.307825 int. 4) invierà via mail, dopo valutazione tecnica del guasto, il numero di autorizzazione al reso e la procedura da seguire.

ALTRE NAZIONI: termini di garanzia di 12 mesi. Il termine e la garanzia possono variare a seconda del Paese e potrebbero non essere gli stessi per tutti i prodotti. Termini e condizioni di garanzia per un determinato prodotto possono essere determinati innanzitutto localizzando il paese appropriato in cui è stato acquistato il prodotto, quindi individuando il tipo di prodotto.

MANUALE COMPLETO



VIVALDI

Vivaldi United Group divisione Vivaldi srl
Uffici e Sede legale:
Via Enrico Fermi, 8
30020 Noventa di Piave (VE) – IT

Magazzino:
Via Edison, 4
30020 Noventa di Piave (VE) – IT

e-mail: info@vivaldigroup.it
© 2022 Vivaldi Srl

Vivaldi srl nel costante impegno di migliorare i propri prodotti si riserva il diritto di apportare modifiche tecniche ed estetiche senza alcun obbligo di preavviso.